

高精密頂針

固定式系列

中負荷 / 重負荷 / 輕負荷

泉發車刀礦油公司 網頁專用



中負荷

11 **SC-63-M-3/ 4/ 5/ 3A/ 4A/ 5A**
SC-69-M-3/ 4/ 5/ 3A/ 4A/ 5A

12 **TSC-362-2/ 3/ 4/ 5**
TSC-363-2/ 3/ 4/ 5

13 **TSC-762-3/ 4/ 5**
TSC-763-3/ 4/ 5

重負荷

14 **TSC-262-3A/ 4A/ 5A/ 6A**
TSC-263-3A/ 4A/ 5A

15 **NCH-62-3A/ 4A/ 5A**
SC-60-H-4/ 5/ 6A

16 **JK-562-4/ 5/ 6**
SC-62-H-4/ 5/ 4A/ 5A

17 **TSC-662-3/ 4/ 5**
TSC-663-5

輕負荷

18 **SC-92-L-2/ 3/ 4/ 5**
SC-93-L-2/ 3/ 4/ 5

19 **TSC-9662-2A/ 3A/ 4A/ 5A/ 6A**
TSC-9665-3A/ 4A/ 5A



SC-63型



SC-69型

SC-63系列 | 中負荷細長型迴轉頂針

適用 CNC車床，高速車床及其他機床。

用途 適用長度400m/m以內一般軸心車削加工及細長型車削加工。

結構 軸承徑向力和軸向力分開設計，採用雙列滾珠精密軸承、止推軸承，滾針軸承排列製成。

選配 SC-69-M-3A/ 4A/ 5A: C型扳手 **精準度** < 0.002

尺寸表 單位: mm

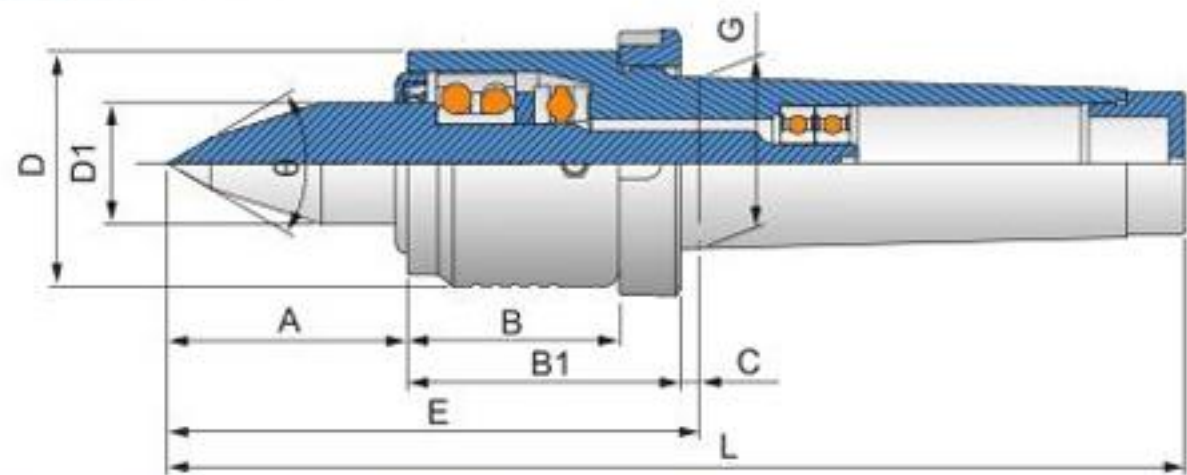

型式/外表尺寸	A	B	B1	C	D	D1	E	G	L	θ	軸承最高轉數	軸承徑向力(載重)	軸承軸向力(推力)
SC-63-M-3	60	55	-	8	64	31.6	123	23.825(MT3)	202	60°	4,500 rpm	1,200 kg	1,800 kg
SC-63-M-4	60	55	-	9	64	31.6	124	31.267(MT4)	223	60°	4,500 rpm	1,300 kg	2,200 kg
SC-63-M-5	60	55	-	9	64	31.6	124	44.399(MT5)	250	60°	4,500 rpm	1,400 kg	2,300 kg
SC-63-M-3A	60	55	71	4	64	31.6	135	23.825(MT3)	214	60°	4,500 rpm	1,200 kg	1,800 kg
SC-63-M-4A	60	55	71	5	64	31.6	136	31.267(MT4)	235	60°	4,500 rpm	1,300 kg	2,200 kg
SC-63-M-5A	60	55	71	5	64	31.6	136	44.399(MT5)	262	60°	4,500 rpm	1,400 kg	2,300 kg

SC-69系列 | 中負荷迴轉頂針

適用 CNC車床，高速車床及其他機床。

用途 適用長度400m/m以內一般軸心車削加工。

結構 軸承徑向力和軸向力分開設計，採用雙列滾珠精密軸承、止推軸承，滾針軸承排列製成。

選配 SC-69-M-3A/ 4A/ 5A: C型扳手

精準度 < 0.002

尺寸表 單位: mm

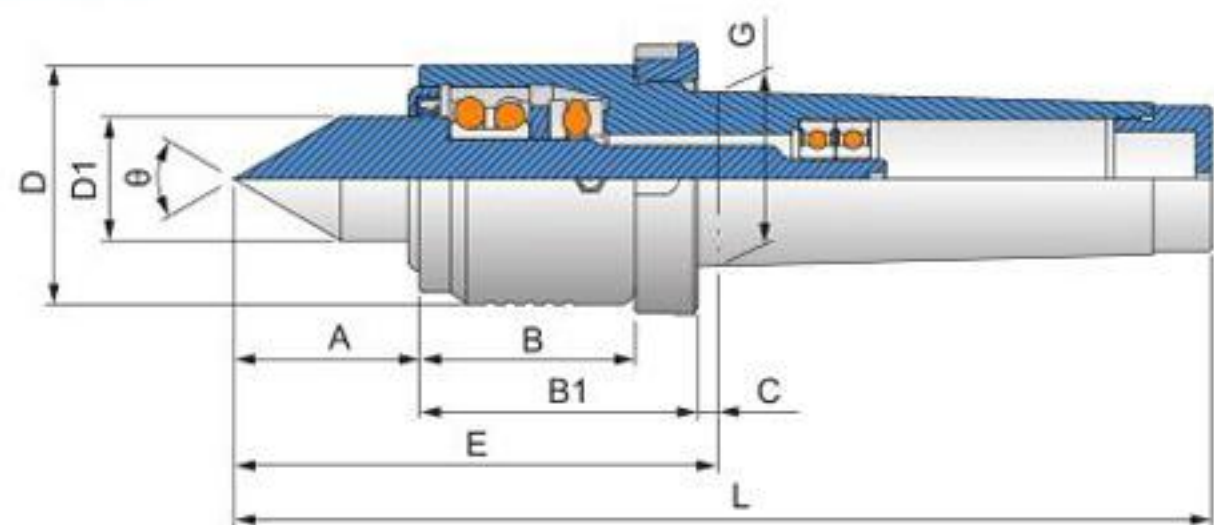

型式/外表尺寸	A	B	B1	C	D	D1	E	G	L	θ	軸承最高轉數	軸承徑向力(載重)	軸承軸向力(推力)
SC-69-M-3	48	55	-	8	64	31.6	111	23.825(MT3)	190	60°	4,500 rpm	1,200 kg	1,800 kg
SC-69-M-4	48	55	-	9	64	31.6	112	31.267(MT4)	211	60°	4,500 rpm	1,300 kg	2,200 kg
SC-69-M-5	48	55	-	9	64	31.6	112	44.399(MT5)	238	60°	4,500 rpm	1,400 kg	2,300 kg
SC-69-M-3A	48	55	71	4	64	31.6	123	23.825(MT3)	202	60°	4,500 rpm	1,200 kg	1,800 kg
SC-69-M-4A	48	55	71	5	64	31.6	124	31.267(MT4)	223	60°	4,500 rpm	1,300 kg	2,200 kg
SC-69-M-5A	48	55	71	5	64	31.6	124	44.399(MT5)	250	60°	4,500 rpm	1,400 kg	2,300 kg



TSC-262型



TSC-263型

TSC-262系列 | 高性能精密迴轉頂針

適用 CNC重型車床及重型高速車床。

用途 適用長軸心重力車削加工。

結構 採用雙列滾珠精密軸承，及滾針軸承設計，採三個支撐點特殊設計製成。

選配 TSC262-3A/ 4A/ 5A/ 6A: C型扳手 **精準度** <0.002
TSC262-6A: 專用C型扳手

尺寸表 單位:mm

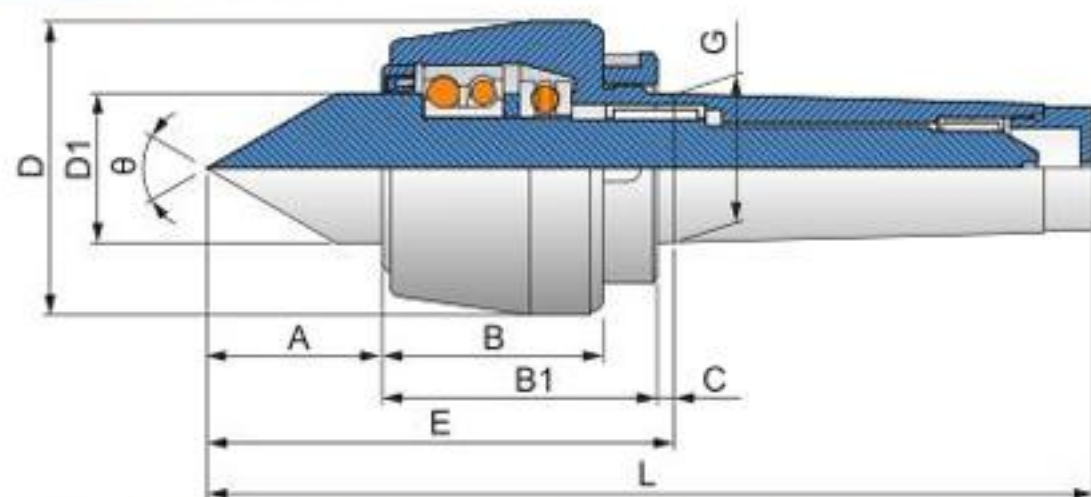

型式/外表尺寸	A	B	B1	C	D	D1	E	G	L	θ	軸承最高轉數	軸承徑向力(載重)	軸承軸向力(推力)
TSC-262-3A	44	60	76	4	64	34.8	124	23.825(MT3)	203	60°	6,000 rpm	1,450 kg	1,800 kg
TSC-262-4A	44	60	76	5	78	34.8	125	31.267(MT4)	224	60°	6,000 rpm	2,250 kg	2,700 kg
TSC-262-5A	53	66	82	5	88	44.8	140	44.399(MT5)	266	60°	6,000 rpm	3,620 kg	3,000 kg
TSC-262-6A	67	80	100	6	118	59.9	173	63.348(MT6)	353	60°	3,500 rpm	6,000 kg	4,850 kg

TSC-263系列 | 高性能細長型迴轉頂針

適用 CNC重型車床及重型高速車床。

用途 適用於長軸心重力車削加工(細長型車削加工)。

結構 採用雙列滾珠精密軸承及滾針軸承設計，採三個支撐點特殊設計製成。

選配 C型扳手

精準度 <0.002

尺寸表 單位:mm

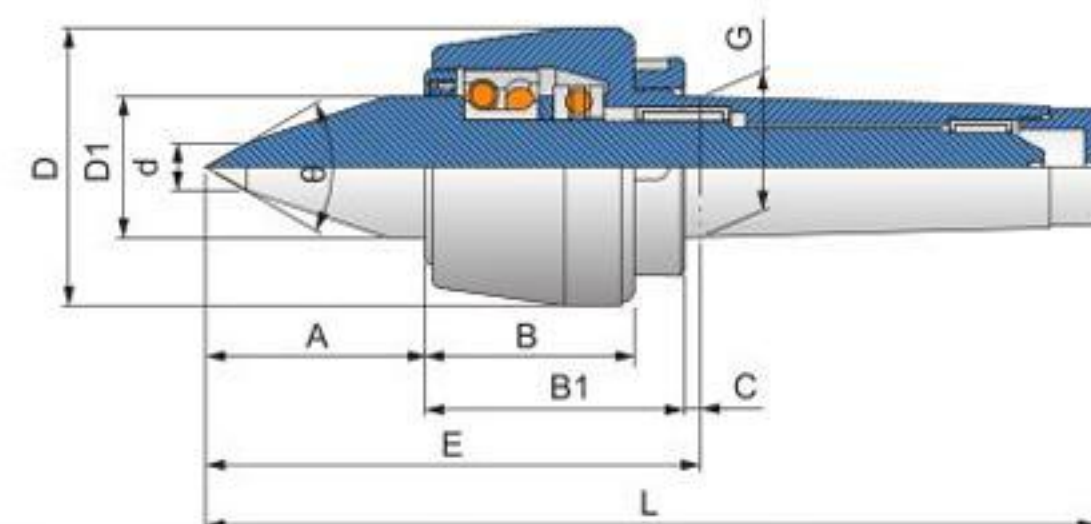

型式/外表尺寸	A	B	B1	C	D	D1	d	E	G	L	θ	軸承最高轉數	軸承徑向力(載重)	軸承軸向力(推力)
TSC-263-3A	75	60	76	4	64	34.8	13	155	23.825(MT3)	234	60°	6,000 rpm	1,450 kg	1,800 kg
TSC-263-4A	75	60	76	5	78	34.8	13	156	31.267(MT4)	255	60°	6,000 rpm	2,250 kg	2,700 kg
TSC-263-5A	75	66	82	5	88	44.8	15	162	44.399(MT5)	288	60°	6,000 rpm	3,620 kg	3,000 kg

備註 ■本頂針指定使用SKF-LGMT2專用潤滑油，請勿使用其他不同成分之潤滑油。

■產品型號中有“A”的表示頂針有附螺帽

■配件中的頂針子，型號有“A”的為加長型頂針子。

■徑向力數據參考:加工件重量+車削力量

■軸向力數據參考:尾座油壓壓力數據

■注油式:可添加專用SKF潤滑油，具防水性。



SC-92型



SC-93型

SC-92系列 | 迴轉頂針

適用 一般車床使用。

用途 適用一般軸心車削加工。

結構 採用合金鋼材，經熱處理硬度達 $57^{\circ} \sim 60^{\circ}$ ，內外徑研磨製成。

精準度 < 0.002

尺寸表 單位: mm

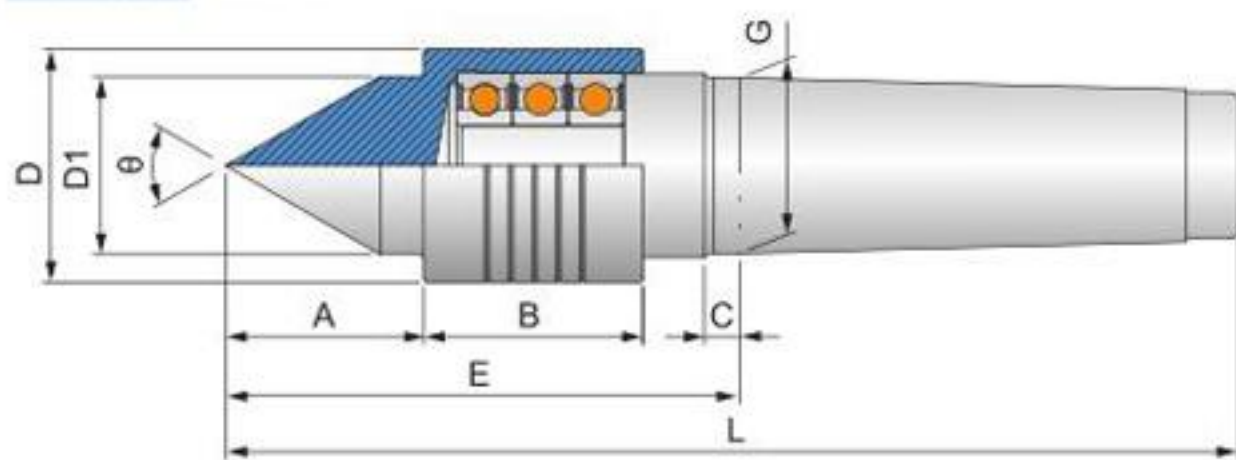

型式/外表尺寸	A	B	C	D	D1	E	G	L	θ	軸承最高轉數	軸承軸向力(推力)
SC-92-L-2	40	52	7	48	35	112	17.780(MT2)	174	60°	3,500 rpm	160 kg
SC-92-L-3	40	52	8	48	35	113	23.825(MT3)	192	60°	3,000 rpm	250 kg
SC-92-L-4	40	52	9	48	35	114	31.267(MT4)	213	60°	2,600 rpm	400 kg
SC-92-L-5	50	55	9	59	45	130	44.399(MT5)	256	60°	2,200 rpm	800 kg

SC-93系列 | 迴轉頂針

適用 一般車床使用。

用途 適用一般軸心車削加工(細長型車削加工)。

結構 採用合金鋼材，經熱處理硬度達 $57^{\circ} \sim 60^{\circ}$ ，內外徑研磨製成。

精準度 < 0.002

尺寸表 單位: mm

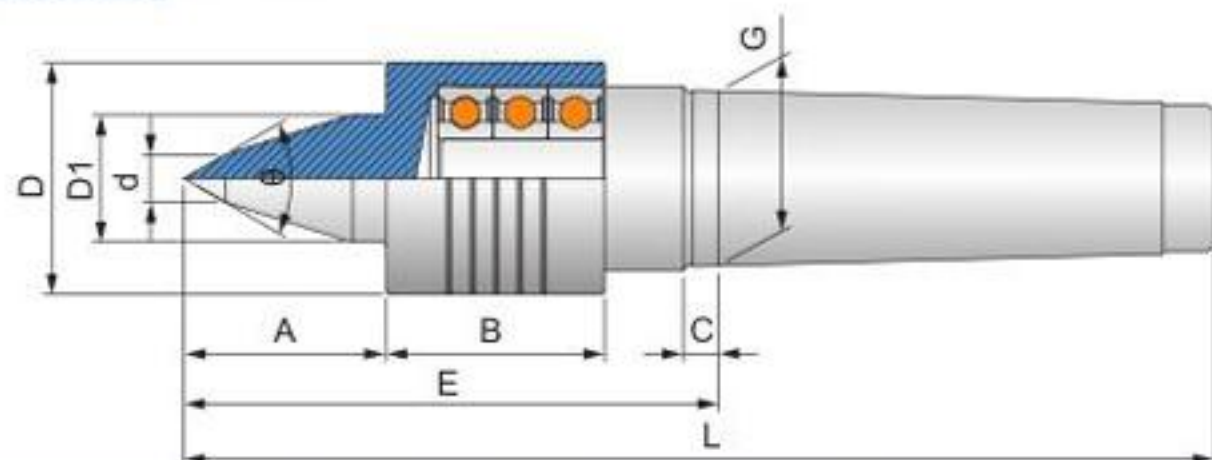

型式/外表尺寸	A	B	C	D	D1	d	E	G	L	θ	軸承最高轉數	軸承軸向力(推力)
SC-93-L-2	51	52	7	48	32	12	124	17.780(MT2)	186	60°	3,500 rpm	160 kg
SC-93-L-3	51	52	8	48	32	12	125	23.825(MT3)	204	60°	3,000 rpm	250 kg
SC-93-L-4	51	52	9	48	32	12	126	31.267(MT4)	225	60°	2,600 rpm	400 kg
SC-93-L-5	51	55	9	59	32	12	131	44.399(MT5)	257	60°	2,200 rpm	800 kg

備註 ■本頂針指定使用SKF-LGTM2專用潤滑油，請勿使用其他不同成分之潤滑油。

■產品型號中有“A”的表示頂針有附螺帽

■配件中的頂針子，型號有“A”的為加長型頂針子。

■徑向力數據參考:加工件重量+車削力量

■軸向力數據參考:尾座油壓壓力數據

■注油式:可添加專用SKF潤滑油，具防水性。